

Влада на Република  
Македонија  
Министерство за  
земјоделство,  
шумарство и  
водостопанство  
Бр.26-3939/2

**ОТВОРЕНА ПОСТАПКА БР. 26-3939/2/2010**

**ЗА ДОДЕЛУВАЊЕ НА ДОГОВОР ЗА ЈАВНА НАБАВКА**

**ЗА**

**ЗАМЕНА НА ХИДРОМЕХАНИЧКА ОПРЕМА НА ГЛАВНИТЕ  
ЦЕВКОВОДИ ВО ХМС ПРИЛЕПСКО ПОЛЕ  
ЗА ПОТРЕБИТЕ НА УПРАВАТА ЗА ВОДОСТОПАНСТВО  
ПРИ  
МИНИСТЕРСТВОТО ЗА ЗЕМЈОДЕЛСТВО,  
ШУМАРСТВО И ВОДОСТОПАНСТВО**

\_\_\_\_.03.2010 год.

Јуруј Гагарин 15,  
1000 Скопје,  
Република Македонија  
Тел. (02) 3134 477  
Факс: (02) 3134 477  
Е-пошта: info@mzsv.gov.mk  
Сайт: www.mzsv.gov.mk

**ТЕНДЕРСКА ДОКУМЕНТАЦИЈА**

**Скопје, март, 2010 година**

## **I. ПОКАНА ЗА ПОДНЕСУВАЊЕ ПОНУДА**

## **II. УПАТСТВО ЗА ПОНУДУВАЧИТЕ**

### **1. ОПШТИ ИНФОРМАЦИИ**

- 1.1 Дефиниции
- 1.2 Договорен орган
- 1.3 Предмет на договорот за јавна набавка
- 1.4 Вид на постапка за доделување на договор за јавна набавка
- 1.5 Применливи прописи
- 1.6 Извор на средства
- 1.7 Право на учество
- 1.8 Трошоци за поднесување на понуда
- 1.9 Критериуми за доделување на договорот за јавна набавка
- 1.10 Спречување на судир на интереси
- 1.11 Начин на комуникација

### **2. СПОСОБНОСТ НА ПОНУДУВАЧИТЕ**

- 2.1 Начин на докажување на способноста
- 2.2 Лична состојба
- 2.3 Способност за вршење на професионална дејност
- 2.4 Економска и финансиска состојба
- 2.5 Техничка или професионална способност
- 2.6 Стандарди за системи за квалитет
- 2.7 Стандарди за управување со животната средина

### **3. ПОЈАСНУВАЊЕ, ИЗМЕНА И ДОПОЛНУВАЊЕ НА ТЕНДЕРСКАТА ДОКУМЕНТАЦИЈА**

- 3.1 Појаснување на тендерската документација
- 3.2 Измена и дополнување на тендерската документација

### **4. ПОДГОТОВКА И ПОДНЕСУВАЊЕ НА ПОНУДИТЕ**

- 4.1 Содржина на понудата
- 4.2 Јазик на понудата
- 4.3 Цена на понудата
- 4.4 Валута на понудата
- 4.5 Период на важност на понудата
- 4.6 Гаранција за учество
- 4.7 Форма и потпишување на понудата
- 4.8 Запечатување и обележување на понудите
- 4.9 Посета на локација
- 4.10 Краен рок и место за поднесување на понудите
- 4.11 Алтернативни понуди
- 4.12 Измена, замена и повлекување на понудата

### **5. ОТВОРАЊЕ И ЕВАЛУАЦИЈА НА ПОНУДИТЕ**

- 5.1 Отворање на понудите
- 5.2 Доверливост на процесот на евалуација на понудите
- 5.3 Појаснување на понудите

5.4 Исправка на аритметички грешки

## **6. ДОДЕЛУВАЊЕ НА ДОГОВОРОТ ЗА ЈАВНА НАБАВКА**

- 6.1 Критериум за доделување на договорот за јавна набавка
- 6.2 Известување за доделување на договорот за јавна набавка
- 6.3 Правна заштита

## **7. ЗАДОЛЖИТЕЛНИ ЕЛЕМЕНТИ ОД ДОГОВОРОТ ЗА ЈАВНА НАБАВКА**

- 7.1 Начин на плаќање
- 7.2 Рок и место на испорака
- 7.3 Разлики во цена (корекција на цени)
- 7.4 Авансно плаќање
- 7.5 Гаранција за квалитетно извршување на договорот

## **8. ПОНИШТУВАЊЕ НА ПОСТАПКАТА**

## **III. ТЕХНИЧКИ СПЕЦИФИКАЦИИ**

## **IV. МОДЕЛ НА ДОГОВОР**

## **V. ОБРАЗЕЦ НА ПОНУДА**



## I. ПОКАНА ЗА ПОДНЕСУВАЊЕ ПОНУДА

Почитувани,

Министерство за земјоделство, шумарство и водостопанство на Република Македонија, со седиште на ул: "Јуриј Гагарин", бр.15 - Скопје, Р.Македонија, телефон за контакт: 02/ 3 134 477; факс: 02/3 230 429 или 02/3 119 815; интернет адреса: [www.mzsv.gov.mk](http://www.mzsv.gov.mk); електронска адреса: **интернет адреса: [www.mzsv.gov.mk](http://www.mzsv.gov.mk)**; контакт лице: **Ана Јајчевска**, има потреба да изврши јавна набавка за работи - **Замена зна хидромеханичка опрема на главните цевководи во ХМС Прилепско Поле.**

За таа цел, договорниот орган спроведува постапка за доделување на договор за јавна набавка на работи со отворена постапка, во согласност со Законот за јавните набавки („Службен весник на Република Македонија“ бр. 136/07 и 130/08), за што објави оглас број 26-\_\_\_\_\_/2/2010.

Заинтересираните понудувачи можат да ја подигнат тендерската документација за оваа постапка секој работен ден почнувајќи од 11.00 до 13.00 часот во просториите на Министерство за земјоделство, шумарство и водостопанство по доставување на доказ за уплатен надоместок од 2.000,00 денари.

Тендерската документација ги содржи сите информации потребни за изработка на понудата. Тендерската документација се состои од следните делови: упатство за понудувачите, технички спецификации, задолжителни одредби што ќе ги содржи договорот за јавна набавка, модел на договор и образец на понудата. Тендерската документација е достапна само на македонски јазик.

Вашата понуда за горенаведениот предмет на договорот за јавна набавка можете да ја доставите најдоцна до \_\_\_\_\_.2010 година во 10.00 часот (по локално време) по пошта на адреса на министерството за земјоделство, шумарство и водостопанство на улица Јуриј Гагарин бр.15 Скопје или лично со поднесување во архивата на договорниот орган.

Понудувачите се должни, заедно со понудата, да достават и банкарска гаранција за учество која не смее да биде помала од 3% од вкупната вредност на нивната понуда без вклучен ДДВ.

Отворањето на понудите ќе биде јавно и ќе се изврши на \_\_\_\_\_.2010 година во 10.00 часот во просториите на Министерство за земјоделство, шумарство и водостопанство - Сала за состаноци, на ул: "Јуриј Гагарин", бр.15 - Скопје, Р.Македонија.

Благодариме на соработката.

Во Скопје

\_\_\_\_.03.2010 година

Комисија за јавна набавка  
Претседател

Методија Томески



## II. УПАТСТВО ЗА ПОНУДУВАЧИТЕ

### 1. ОПШТИ ИНФОРМАЦИИ

#### 1.1 Дефиниции

1.1.1 Одредени поими употребени во оваа тендерска документација го имаат следново значење:

- **„Договор за јавна набавка“** е договор од финансиски интерес склучен во писмена форма меѓу договорниот орган од една страна и носителот на набавката од друга страна, а чиј предмет е извршување на работите кои претставуваат предмет на договорот;
- **„Постапка за доделување на договор за јавна набавка“** е постапка што ја спроведува договорниот орган, чија цел или дејство е извршување на работи;
- **„Отворена постапка“** е постапка во која секој понудувач има право да поднесе понуда;
- **„Електронска аукција“** е повторлив процес на негативно наддавање кој се реализира по првична целосна евалуација на понудите, во кој понудувачите имаат можност, исклучиво со користење на електронски средства, да ги ревидираат дадените цени или да подобрат одредени елементи од понудата, така што рангирањето се врши автоматски со помош на електронски средства;
- **„Тендерска документација“** е збир на документи, информации и услови кои претставуваат основа за изготвување, доставување и оценување на пријавата за учество, односно понудата;
- **„Техничка спецификација“** е збир на технички услови, прописи, препораки и стандарди со кои детално се дефинираат минималните барања од технички аспект кои стоките, услугите или работите предмет на договорот за јавна набавка треба да ги задоволат;
- **„Економски оператор“** е секое физичко или правно лице или група на такви лица кој на пазарот нуди стоки, услуги или работи;
- **„Понудувач“** е секој економски оператор кој поднел понуда;
- **„Понуда“** е предлог од понудувачот изготвен врз основа на тендерската документација и претставува основа за доделување на договорот за јавна набавка;
- **„Техничка понуда“** е дел од понудата со која се докажува исполнувањето на поставените технички барања и услови од тендерската документација;
- **„Финансиска понуда“** е дел од понудата во кој се содржани понудените цени согласно со условите од тендерската документација;
- **„Алтернативна понуда“** е понуда со која се нудат поинакви карактеристики на предметот на договорот за јавна набавка од оние утврдени во тендерската документација;
- **„Носител на набавката“** е понудувач или група на понудувачи кои склучиле договор за јавна набавка;
- **„Евалуација на понуда“** е оцена на поднесена понуда во постапката за доделување на договор за јавна набавка;
- **„Прифатлива понуда“** е понуда која е поднесена во утврдениот рок и за која е утврдено дека во потполност ги исполнува сите барања од тендерската документација и техничките спецификации и одговара на сите критериуми, условите и барањата за способноста на понудувачите;



- **„Одговорно лице“** е функционер кој раководи со државен орган, градоначалник на единицата на локалната самоуправа или директор на правно лице, кое има овластување да потпише договор и друг вид правни и финансиски документи;
- **„Електронски средства“** е користење на електронска опрема за обработка и чување на податоци (вклучувајќи и дигитална компресија), кои се пренесени, испорачани и примени преку кабелски, радио или оптички средства или преку други електромагнетни средства;
- **„Електронски систем за јавни набавки“** е единствен компјутеризиран систем достапен на интернет, кој се користи со цел да се овозможи поголема ефикасност и економичност во областа на јавните набавки;
- **„Писмено или во писмена форма“** е секој израз кој се состои од зборови или бројки кои можат да се прочитаат, умножат и дополнително да се соопштат, како и информации кои се пренесуваат и чуваат со помош на електронски средства под услов сигурноста на содржината да е обезбедена и потписот да може да се идентификува.

## 1.2 Договорен орган

1.2.1 Договорен орган е Министерството за земјоделство, шумарство и водостопанство на Република Македонија, со седиште на адреса: ул: “Јуриј Гагарин”, бр.15 - Скопје, Р.Македонија, телефон 02/ 3 134 477; факс: 02/3 230 429 или 02/3 119 815; интернет адреса: [www.mzsv.gov.mk](http://www.mzsv.gov.mk).

1.2.2 Лице за контакт кај договорниот орган е Ана Јајчевска, телефон 02/ 3 134 477; факс: 02/3 230 429 или 02/3 119 815; електронска пошта: [ana.jajcevska@mzsv.gov.mk](mailto:ana.jajcevska@mzsv.gov.mk).

## 1.3 Предмет на договорот за јавна набавка

1.3.1 Предмет на договорот е – **Замена зна хидромеханичка опрема на главните цевководи во ХМС Прилепско Поле.**

1.3.2 Предметот на договорот не е делив. Понудувачот во својата понуда треба да ги вклучи сите составни делови. Во спротивно понудата ќе се смета за неприфатлива.

1.3.3 Детален опис на предметот на договорот за јавна набавка е даден во техничката спецификација која се составен дел на тендерската документација.

## 1.4 Вид на постапка за доделување на договор за јавна набавка

1.4.1 Договорот за јавна набавка ќе се додели со примена на отворена постапка.

1.4.2 Оваа постапка нема да се спроведува со користење со електронски средства преку Електронскиот систем за јавни набавки.

1.4.3 Оваа постапка нема да се спроведува со електронска аукција.

## 1.5 Применливи прописи

1.5.1 Оваа постапка се спроведува согласно со Законот за јавните набавки, објавен во Службен весник на Република Македонија број 136/07 и 130/08 и донесените подзаконски акти.

1.5.2 При подготовка на својата понуда, понудувачот треба да ги има предвид важечките прописи од областа на даноците и другите јавни давачки, работните односи, работните услови и заштитата при работа. Сите прописи може да се најдат во соодветните изданија на Службен весник на Република Македонија. Дополнителни податоци во однос на важечките прописи од горенаведените области, понудувачот може да добие од Управата за јавни приходи, Царинската управа и Министерството за финансии (за даноците и другите јавни давачки),



Министерството за труд и социјална политика (за работните односи, работните услови и заштитата при работа).

#### **1.6 Извор на средства**

1.6.1 Средствата за реализација на договорот за јавна набавка кој е предмет на оваа постапка се обезбедени од Буџетот на министерството за земјоделство, шумарство и водостопанство за 2010 година .

#### **1.7 Право на учество**

1.7.1 Право да достави понуда има секое заинтересирано домашно и странско правно и физичко лице - понудувач, кое е регистрирано за вршење на дејноста што е предмет на договорот за јавна набавка и кое подигнало тендерска документација од договорниот орган.

1.7.2 Право да достави понуда има и група на понудувачи без обврска за здружување во соодветна правна форма. Договорниот орган нема да бара од групата на понудувачи да се здружи во посебна правна форма доколку истата биде избрана за носител на набавката.

1.7.3 Групата на понудувачи треба да назначи претставник што ќе има овластување да ги извршува сите деловни активности за и во име на која било страна и на сите страни од групата на понудувачи во текот на постапката за доделување на договор за јавна набавка и во текот на извршувањето на договорот, во случај истата да биде избрана за носител на набавката.

1.7.4 Во случај на понуда од група на понудувачи, претставникот на групата со својата понуда треба да достави и писмено овластување потпишано од сите членови на групата на понудувачи со кое тие го овластуваат претставникот да поднесе понуда и да ги презема сите права и обврски во нивно име и за нивна сметка. Сите членови на групата на понудувачи се поединечно и солидарно одговорни пред договорниот орган за извршување на своите обврски. Договорниот орган ќе комуницира со претставникот на групата на понудувачи.

1.7.5 Економскиот оператор во рамките на иста постапка за доделување на договор за јавна набавка може да учествува само во една понуда. Сите понуди ќе бидат отфрлени ако економскиот оператор:

- учествува во повеќе од една самостојна и/или како член во групна понуда или
- учествува како подизведувач во друга самостојна и/или како член во групна понуда.

1.7.6 Економскиот оператор не може да учествува како подизведувач во повеќе од една понуда.

1.7.7 Понудувачот може да ангажира подизведувачи. Економската и финансиската состојба, како и техничката или професионалната способност на подизведувачите нема да се земат предвид, освен во случаите од членовите 151 и 154 од Законот за јавните набавки. Доколку економската и финансиската состојба, како и техничката или професионалната способност на понудувачот не е поддржана од други субјекти во вид на подизведувачи, тој нема обврска да доставува документација за утврдување на способност од подизведувачите. Во спротивно, ќе се постапи согласно со членовите 151 и 154 од Законот за јавните набавки, без оглед на тоа дали другите субјекти се јавуваат како подизведувачи или не.

1.7.8 Понудувачот во својата понуда задолжително треба да ги наведе деловите на понудата кои ќе ги отстапи на извршување на подизведувачи.

1.7.9 Лицата кои учествувале во изработка на тендерската документација не смеат да бидат понудувачи или членови во група на понудувачи во постапката за доделување на договорот.

#### **1.8 Трошоци за поднесување на понуда**

1.8.1 Економскиот оператор ги сноси сите трошоци поврзани со подготовката и со доставувањето на понудата, а договорниот орган не е одговорен за тие трошоци



без оглед на водењето и на исходот од постапката за доделување на договор за јавна набавка.

### 1.9 Критериум за доделување на договорот за јавна набавка

1.9.1 Критериум за доделување на договорот за јавна набавка е економски најповолната понуда. За носител на набавката ќе биде избран оној економски оператор чија понуда ќе биде оценета како економски најповолна, односно која ќе освои најголем број на бодови како збир на бодовите за секој елемент на критериумот економски најповолна понуда.

- Како елементи на критериумот економски најповолна понуда се земаат следниве:

- Цена ..... 70 бода
- Техничка способност на понудувачот ..... 20 бода
- Време на реализација на набавката ..... 10 бода

- Методологијата за изразување на критериумите во бодови е следна:

1. За елементот **цена** се утврдени вкупно 70 бода. Заради евалуација цената ќе се пресметува како вкупна цена без данок на додадена вредност, при што најмногу бодови ќе добие понудата која има најниска понудена цена. Бодовите за елементот цена кај другите понуди ќе се доделат според следнава формула:

$$\text{Број на бодови} = \frac{\text{најниска цена (без ДДВ)} \times \text{максимален број бодови}}{\text{цена (без ДДВ)}}$$

2. За елементот **техничка способност на понудувачот** се утврдени вкупно 20 бода. Истиот ќе се оценува на следниов начин: Се собираат бодовите врз основа на:

<b>2.1. Искуство на понудувачот на слични или исти набавки во последните 5 години:</b> Како слични набавки се сметаат само работите што опфаќаат замена на хидромеханичка опрема (набавка и монтажа) кај системи за наводнување и водоснабдување и се со вредност поголема од 5.000.000,00 денари	<b>20</b>
- >10 проекти	20
- 8 до 10 проекти	15
- 5 до 7 проекти	10
- 3 до 5 проекти	5

3. За елементот **време за реализација на набавката** се утврдени 10 бода . Најмногу бодови ќе добие понудата која има најкратко време за реализација на набавката. Бодовите за елементот време на реализација кај другите понуди ќе се доделат според следнава формула:





$$\text{Број на бодови} = \frac{\text{Најкратко време} \times \text{максимален број бодови}}{\text{време}}$$

### 1.10 Спречување на судир на интереси

1.10.1 За спречување на судир на интересите во постапките за доделување на договори за јавни набавки соодветно се применуваат одредбите од Законот за спречување судир на интереси.

1.10.2 Носителот на набавката не смее, при извршување на договорот за јавна набавка, да ангажира лица кои биле вклучени во евалуација на понудите поднесени во постапка за доделување на договор за јавна набавка, во времетраење на договорот. Во тој случај договорот се смета за ништовен.

### 1.11 Начин на комуникација

1.11.1 Секое барање, информација, известување и други документи во постапката се испраќаат во писмена форма. Секој документ се евидентира во моментот на испраќање, односно во моментот на примање.

1.11.2 Начинот на поднесување на понудата е утврден во точка 4 - Упатство за понудувачите.

## 2. СПОСОБНОСТ НА ЕКОНОМСКИТЕ ОПЕРАТОРИ

### 2.1 Начин на докажување на способноста

2.1.1 Со понудата економскиот оператор задолжително треба да достави придружна документација со која ќе ги докаже

- личната состојба,
- способноста за вршење професионална дејност,
- економската и финансиската состојба,
- техничката или професионалната способност.

2.1.2 Бараната документација се поднесува во оригинал или во копија заверена од економскиот оператор со печат и со потпис на одговорното лице, со назнака "Верно на оригиналот".

2.1.3 При проверката на комплетноста и валидноста на документацијата за утврдување на способноста на економскиот оператор и при евалуација на понудата, комисијата може да побара економските оператори да ги појаснат или дополнат документите, доколку не станува збор за значителни отстапувања од бараната документација.

2.1.4 Бараното објаснување економскиот оператор го доставува во писмена форма во рокот кој го определил договорниот орган.

2.1.5 Никакви промени во понудата, освен исправката на аритметички грешки, не смеат да се бараат, нудат или да се допуштат од страна на комисијата или од економскиот оператор.

### 2.2 Лична состојба

2.2.1 За докажување на својата лична состојба, економскиот оператор ги доставува следниве документи:



- изјава на економскиот оператор дека во последните 5 години не му била изречена правосилна пресуда за учество во злосторничка организација, корупција, измама или перење пари;
- потврда дека не е отворена постапка за стечај од надлежен орган;
- потврда дека не е отворена постапка за ликвидација од надлежен орган;
- потврда за платени даноци, придонеси и други јавни давачки од надлежен орган од земјата каде економскиот оператор е регистриран;
- уверение дека со правосилна пресуда не му е изречена прекршочна санкција - забрана за вршење на професија, дејност или должност, односно привремена забрана за вршење одделна дејност.

2.2.2 Изјавата од алинеја 1 од потточка 2.2.1 ја изготвува и потпишува самиот економски оператор и истата не мора да биде заверена од надлежен орган.

2.2.3 Потврдите дека не е отворена постапка за стечај и постапка за ликвидација ги издаваат надлежни органи во земјата каде е регистриран економскиот оператор. Во Република Македонија надлежен орган за издавање на овие потврди е Централниот регистар на Република Македонија или надлежниот суд.

2.2.4 Потврдата за платени даноци, придонеси и други давачки ја издава надлежен орган од земјата каде е регистриран економскиот оператор. Во Република Македонија надлежен орган за издавање на оваа потврда е Управата за јавни приходи.

2.2.5 Уверението од алинеја 5 од потточка 2.2.2 го издава надлежниот орган во државата каде е регистриран економскиот оператор. Во Република Македонија надлежен орган за издавање на ова уверение е надлежниот суд.

2.2.6 Документите од потточка 2.2.2 не смеат да бидат постари од 6 (шест) месеци сметано од крајниот рок за доставување на понудите наназад.

2.2.7 Ако земјата во која е регистриран економскиот оператор не ги издава документите наведени во потточка 2.2.2 или ако тие не ги опфаќаат сите погоренаведени случаи, економскиот оператор може да достави изјава заверена кај надлежен орган.

### **2.3 Способност за вршење на професионална дејност**

2.3.1 Документ за регистрирана дејност

2.3.2 За да ја докаже способноста за вршење на професионална дејност, економскиот оператор треба да достави документ за регистрирана дејност како доказ дека е регистриран како физичко или правно лице за вршење на дејноста поврзана со предметот на договорот за јавна набавка или доказ дека припаѓа на соодветно професионално здружение согласно со прописите на земјата каде што е регистриран.

### **2.4 Економска и финансиска состојба**

2.4.1. Минимален услов за утврдување на економската и финансиската состојба е економскиот оператор да има минимален годишен обрт од 20.000.000,00 денари за последните три години.

2.4.2 Економскиот оператор го докажува исполнувањето на економска и финансиска состојба со доставување на:

- извештај за билансот на состојбата заверен од надлежен орган, односно ревидиран биланс на состојба, или извадоци од извештајот за билансот на состојба во случаи кога објавување на билансот на состојба е пропишано со закон во земјата каде што економскиот оператор е регистриран;
- извод од целокупниот промет на економскиот оператор (податок од биланс на успех издаден од надлежен орган, односно ревидиран биланс на успех) и тоа во последните три години и



- како и други документи кои даваат реална слика за економско-финансиската состојба на понудувачот, согласно член 150 став 2 од Законот за јавни набавки (“Сл. Весник на Република Македонија”)

2.4.3 Доколку билансот на состојба бил предмет на комерцијална ревизија, економскиот оператор може да го достави истиот како доказ дека го исполнува условот за утврдување на економската и финансиската состојба без да бидат дополнително заверени од надлежен орган

2.4.4 Доколку билансот на состојба не бил предмет на комерцијална ревизија, економскиот оператор го доставува истиот заверен, односно издаден од надлежен орган како доказ дека го исполнува условот за утврдување на економската и финансиската состојба. Надлежен орган во Република Македонија е Централниот регистар на Република Македонија.

2.4.5 Економската и финансиската способност на економскиот оператор може да биде поддржана од друг субјект, без оглед на правните врски меѓу економскиот оператор и тој субјект. Ако економскиот оператор ја докажува својата економска и финансиска способност повикувајќи се на поддршката од друг субјект тој е должен да ја докаже поддршката со валиден доказ дека тој субјект ќе му ги стави на располагање на економскиот оператор соодветните финансиски средства. Против субјектот кој ја обезбедува финансиската поддршка не смее да е изречена правосилна пресуда за учество во криминална организација, корупција, измама или за перење на пари, а со понудата ги доставува и документите наведени во точка 2.2.1.

2.4.6 Ако економски оператори поднесат понуда како група на економски оператори, економската и финансиската состојба се докажува согласно клаузулата 2.4.1. од ова поглавје.

## **2.5 Техничка или професионална способност**

2.5.1 Минимални услови за утврдување на техничката или професионална способност на економскиот оператор е тој да има:

- да има реализирано најмалку три договори од ист или сличен вид со поединечна вредност поголема од 5.000.000.00 денари во последните три години

2.5.2 Економскиот оператор го докажува исполнувањето на неговата техничка или професионална способност со доставување на:

- потврди за навремено и квалитетно вршење на работите за кои е доставена листата и

- листа на реализирани исти или слични набавки во последните 5 години

2.5.3 Сите горенаведени документите ги изготвува и потпишува самиот економски оператор и тие не мора да бидат заверени од надлежен орган.

2.5.4 Техничката и професионалната способност на економскиот оператор може да биде поддржана од друг субјект, без оглед на правните врски меѓу економскиот оператор и тој субјект. Ако економскиот оператор ја докажува својата техничка и професионална способност повикувајќи се на поддршката од друг субјект тој е должен да ја докаже поддршката со валиден доказ дека тој субјект ќе му ги стави на располагање на економскиот оператор соодветните технички и професионални ресурси. Против субјектот кој ја обезбедува техничка или професионална поддршка не смее да е изречена правосилна пресуда за учество во криминална организација, корупција, измама или за перење на пари.

2.5.5 Ако економски оператори поднесат понуда како група на економски оператори, техничката и професионалната способност се докажува со земање предвид на ресурсите на сите членови на групата, согласно клаузулата 2.5.2.



### 3. ПОЈАСНУВАЊЕ, ИЗМЕНА И ДОПОЛНУВАЊЕ НА ТЕНДЕРСКАТА ДОКУМЕНТАЦИЈА

#### 3.1 Појаснување на тендерската документација

3.1.1 Економскиот оператор може да побара појаснување на тендерската документација од договорниот орган, исклучително во писмена форма, најдоцна 6 дена пред крајниот рок за поднесување понудите.

3.1.2 Појаснувањето договорниот орган ќе го достави до сите економски оператори што подигнале тендерска документација, без при тоа, да се идентификува економскиот оператор што побарал појаснување.

#### 3.2 Измена и дополнување на тендерската документација

3.2.1 Договорниот орган го задржува правото најдоцна 6 дена пред истекот на крајниот рок за поднесување на понудите, по свое наоѓање или врз основа на поднесените прашања за објаснување поднесени од страна на понудувачите, да ја измени или да ја дополни тендерската документација, за што веднаш ќе ги извести сите економски оператори што подигнале тендерска документација.

3.2.2 Во случај на измена на тендерската документација, договорниот орган може да го продолжи крајниот рок за доставување на понудата по барање на економскиот оператор (ако постојат оправдани причини) и да овозможи најмалку 5 работни денови за поднесување на понудите откако на економските оператори им ги обелоденил појаснувањата/дополнувањата.

3.2.3 Во случај на продолжување на крајниот рок, договорниот орган е должен писмено да ги извести сите економски оператори што подигнале тендерска документација.

### 4. ПОДГОТОВКА И ПОДНЕСУВАЊЕ НА ПОНУДИТЕ

#### 4.1 Содржина на понудата

4.1.1 Понудата треба да биде подготвена врз основа на оригиналната тендерска документација и се состои од следниве елементи:

- пополнет образец на понуда;
- документи за утврдување на личната состојба наведени во потточка 2.2 од тендерската документација;
- документ за утврдување на способноста за вршење на професионална дејност наведен во точка 2.3 од тендерската документација;
- докази за утврдување на економската и финансиската способност наведени во точка 2.4 од тендерската документација
- докази за утврдување на техничката или професионалната способност наведени во точка 2.5 од тендерската документација;
- парафиран модел на договор;
- гаранција за учество и
- писмено овластување за претставникот на групата економски оператори (само за група на економски оператори),

4.1.2 Економскиот оператор задолжително треба да ги користи обрасците дадени во оваа тендерска документација при што тие мора да се пополнети без никакви измени на нивната форма. Во спротивно понудата може да биде отфрлена како неприфатлива.

#### 4.2 Јазик на понудата

4.2.1 Понудата, како и целата кореспонденција и документи поврзани со понудата се доставува на македонски јазик.



4.2.2 Печатената литература може да биде и на друг јазик. Договорниот орган го задржува правото во фазата на евалуација на понудите да побара од понудувачот да изврши превод на печатената литература која е поднесена на друг јазик.

#### **4.3 Цена на понудата**

4.3.1 Економскиот оператор во предмер-пресметката ги внесува единечните и вкупните цени за сите позиции и вкупната цена за изведба на работите.

4.3.2 Понудената цена треба да ги вклучува сите трошоци за изведба на работите, како и попусти доколку економскиот оператор нуди такви, да биде искажана без данок на додадена вредност и со данок на додадена вредност кој се искажува посебно.

4.3.3 Цената на понудата се пишува со бројки и букви, при што во случај на разлика, важи цената искажана во букви.

4.3.4 Ако цената на понудата е невообичаено ниска и во голема мера не е во согласност со проценетата вредност на набавката, договорниот орган од економскиот оператор ќе побара писмено објаснување за причините за таквата цена на понудата. Ако економскиот оператор не успее да објасни на писмено, кои се причините за таквата цена во рок од 7 дена од датумот на поднесување на барањето, или пак ако Комисијата не ги прифати неговите причини, понудата ќе биде отфрлена.

#### **4.4 Валута на понудата**

4.4.1 Цената на понудата се изразува во денари (МКД).

#### **4.5 Период на важност на понудата**

4.5.1 Понудите треба да важат најмалку 90 дена од денот на отворањето на понудите, за чие времетраење понудата во сите нејзини елементи е обврзувачка за понудувачот. Доколку денот на отворањето на понудата е неработен, периодот на важноста на понудата се смета од наредниот работен ден. Понудата што важи за пократок период од предвидениот, договорниот орган ја отфрла како понуда што не одговара на условите. 4.5.2 Доколку договорниот орган процени за потребно може да побара од понудувачот продолжување на периодот на важност на понудата.

#### **4.6 Гаранција за учество**

4.6.1 Како дел од понудата економскиот оператор задолжително обезбедува гаранција за учество (гаранција на понудата) во износ од најмалку 3 % од вкупната вредност на понудата без вклучен ДДВ.

4.6.2 Гаранцијата е во форма на банкарска гаранција, издадена од реномирана банкарска институција избрана од економскиот оператор. За договорниот орган се прифатливи сите банки.

4.6.3 Гаранцијата треба да е поднесена во оригиналната форма. Копии не се прифаќаат. Гаранцијата мора да има рок на важност најмалку 14 дена по денот на истекот на важноста на понудата. Секоја понуда што не содржи гаранција за учество, или содржи гаранција за учество која не е во согласност со условите во тендерската документација, ќе биде отфрлена од страна на договорниот орган како неприфатлива.

4.6.4 Гаранцијата за учество на неуспешните економски оператори се враќа во рок од 7 дена по склучување на договорот со најповолниот економски оператор.

4.6.5 Гаранцијата за учество може да се наплати, ако економскиот оператор ја повлече својата понуда пред истекот на периодот на нејзината важност, не ја прифати исправката на аритметичките грешки од страна на комисијата, не го потпише договорот за јавна набавка и не обезбеди гаранција за квалитетно извршување на договорот.



#### 4.7 Форма и потпишување на понудата

4.7.1 Понудата се поднесува во еден оригинален примерок, испишана со неизбришливо мастило и потпишана од одговорното лице на економскиот оператор или лице овластено од него. Доколку понудата ја потпишува лице овластено од одговорното лице, во прилог се доставува и овластување за потпишување на понудата потпишано од одговорното лице. Сите страници на понудата, освен за неизменетата печатена литература, треба да се парафирани од лицето кое ја потпишува понудата.

4.7.2 Секое пишување меѓу редовите, бришење или пишување врз претходен текст важи само ако е потпишано или парафирано од лицето кое ја потпишува понудата.

#### 4.8 Запечатување и обележување на понудите

4.8.1 Понуди можат да достават само економски оператори што имаат подигнато заверен примерок на тендерската документација од договорниот орган.

4.8.2 Економскиот оператор го приложува оригиналниот примерок на понудата со целокупната документација и примероци од печатени изданија во запечатен внатрешен плик на кој се наведува полниот назив и адреса на економскиот оператор. Така запечатениот внатрешен плик се затвора во надворешен плик кој:

- е адресиран со точна адреса на договорниот орган;
- содржи информација за бројот на огласот за доделување на договор за јавна набавка и датумот на кој е објавен;
- во горниот лев агол стои предупредување „Не отворај“, за да не се отвора пред времето и датумот за отворање на понудата.

4.8.3 Ако пликите не се запечатени и обележани како што се бара, договорниот орган не презема одговорност за нивно ненавремено и некомплетно пристигнување во неговата архива или за предвремено отворање на понудата.

#### 4.9 Посета на локација

4.9.1 Во оваа постапка не е предвидена посета на локација во организација на договорниот орган, а со поднесувањето на понудата се смета дека економскиот оператор ги согледал сите услови на локацијата, се запознал со видот на работите и можните начини на организација на изведбата и неговата понуда ги вклучува сите трошоци за целосно извршување на работите дадени во техничката спецификација во делот предмер-пресметка и во целост ги проучил сите услови за изведба и контрола а работите.

#### 4.10 Краен рок и место за поднесување на понудите

4.10.1 Краен рок за доставување на понудите е \_\_\_\_\_.2010 година, во 10.00 часот.

4.10.2 Понудите се поднесуваат на следнава адреса: Министерство за земјоделство, шумарство и водостопанство на Република Македонија, со седиште на адреса: ул: “Јуриј Гагарин”, бр.15 - Скопје, Р.Македонија, со назнака “За отворена постапка бр.26-\_\_\_\_\_/2/2010”.

4.10.3 Понудата која е поднесена по истекот на крајниот рок за поднесување на понудите, се отфрла како задоцнета и истата ќе му биде вратена на економскиот оператор неотворена.

#### 4.11 Алтернативни понуди

4.11.1 Во оваа постапка за доделување на договор за јавна набавка не се дозволени алтернативни понуди.



#### **4.12 Измена, замена и повлекување на понудата**

4.12.1 Понудувачите можат да ги изменат, заменат или повлечат своите понуди по поднесување на понудата, под услов измените, замените или повлекувањата да се добиени од договорниот орган пред крајниот рок за поднесување на понудите наведен во точка 4.10.

4.12.2 Измените, замените и повлекувањата на понудите ќе бидат подготвени, ковертирани, обележани и доставени согласно точка 4.8, со тоа што ковертот соодветно ќе биде обележан со “измена”, “замена” или “повлекување”.

4.12.3 Понудата не може да биде изменета, заменета или повлечена по крајниот рок за поднесување на понудите предвиден во точка 4.10.

4.12.4 Повлекувањето на понудата во периодот помеѓу крајниот рок за поднесување на понудите и истекувањето на периодот на важност на понудата ќе резултира со наплатавање на гаранцијата на понудата, согласно точка 4.6.5.

### **5. ОТВОРАЊЕ И ЕВАЛУАЦИЈА НА ПОНУДИТЕ**

#### **5.1 Отворање на понудите**

5.1.1 Јавното отворање на понудите се врши во присуство на еден или двајца овластени претставници на економските оператори, кои ќе одлучат да присуствуваат на отворањето. Овластените претставници на економските оператори на јавното отворање мораат да носат овластување потпишано од одговорното лице на економскиот оператор. Сите овластени претставници на економските оператори, присутни на јавното отворање, треба да потпишат евидентен лист.

5.1.2 Јавното отворање ќе се одржи на \_\_\_\_\_.2010 година, во 10.00 часот, во “Салата за состаноци” на Министерството за земјоделство, шумарство и водостопанство (ул.Јуриј Гагарин бр.15, Скопје, Р.Македонија)

5.1.3 Доставените понуди се отвораат согласно Законот за јавните набавки и тоа: една по една, со читање на името на економскиот оператор, при што се констатира дали понудите се доставени според точка 4.9 од тендерската документација и дали се во оригинал, а потоа се пристапува кон читање на понудите по истиот редослед по кој тие се отворени, освен понудите, кои согласно Законот за јавните набавки, се исклучуваат од натамошната постапка. При тоа, најпрво ќе се отворат и прочитаат замените, измените и повлекувањата на понудите. После тоа се пристапува кон читање на цените на понудата, вклучувајќи какви било попусти и постоењето на гаранција на понудата. Само попустите кои се прочитани на јавното отворање на понудата ќе се разгледуваат при евалуацијата на понудите. Ниту една понуда нема да биде отфрлена на отворањето на понудите, освен задоцнетите понуди.

5.1.4 Комисијата за јавни набавки ќе пристапи кон јавно отворање на понудите доколку е пристигната и само една понуда.

5.1.5 Во текот на отворањето на понудите се води записник според Правилникот за постапката на отворањето на понудите и Образецот за водење на записник за отворањето на понудите („Службен весник на Република Македонија” бр. 154/07 и 130/08).

#### **5.2 Доверливост на процесот на евалуација на понудите**

5.2.1 Ниту една информација во врска со разгледувањето, оценката и споредбата на понудите во процесот на евалуација нема да им се откријат на економските оператори или на кои било други лица што не се службено вклучени во тој процес.

#### **5.3 Појаснување на понудите**

5.3.1 Во периодот на разгледување и оценување на понудите, договорниот орган може, да побара од кој било економски оператор појаснување на неговата понуда.



Барањето од договорниот орган за појаснување и одговорот се во писмена форма. Никаква промена на цените или на содржината на понудата нема да се бара, нуди или да се дозволува, освен за потврдување на коригирањето на аритметички грешки што ги открил договорниот орган при проценката на понудите.

5.3.2 Секое појаснување доставено од страна на економскиот оператор во поглед на неговата понуда што не е дадено како одговор на барање од договорниот орган, нема да се разгледува.

#### **5.4 Исправка на аритметички грешки**

5.4.1 Ако понудата е прифатлива и е составена и доставена во согласност со тендерската документација, договорниот орган ги коригира аритметичките грешки на следниот начин:

- ако постои несовпаѓање меѓу зборовите и бројките, преовладува износот што е напишан со зборови.

- ако постои разлика помеѓу единечната цена и вкупната цена, тогаш преовладува единечната цена.

5.4.2 Комисијата за јавни набавки ќе ги корегира грешките во понудата според опишаната постапка и таа ќе се смета обврзувачка за него.

5.4.3 Ако економскиот оператор не ја прифати корекцијата на аритметичките грешки, понудата ќе биде отфрлена и ќе биде активирана гаранцијата за учество.

### **6. ДОДЕЛУВАЊЕ НА ДОГОВОРОТ ЗА ЈАВНА НАБАВКА**

#### **6.1 Критериум за доделување на договорот за јавна набавка**

6.1.1 Договорниот орган договорот му го доделува на економскиот оператор чија понуда е утврдена како најповолна врз основа на критериумот за доделување на договорот за јавна набавка – економски најповолна понуда, како што е утврдено во точка 1.9 од тендерската документација.

#### **6.2 Известување за доделување на договорот за јавна набавка**

6.2.1 Пред истекот на периодот на важење на понудата, а најдоцна во рок од 3 дена од донесувањето на одлуката за избор на најповолна понуда, избраниот најповолен економски оператор ќе биде известен во писмена форма дека неговата понуда е прифатена. Во исто време, и сите други економски оператори ќе бидат известени за резултатите од тендерот, одлуката кој е најповолен економски оператор како и за причините за неизбор на нивната понуда.

#### **6.3 Правна заштита**

Против Одлуката за избор на најповолен понудувач може да се поднесе жалба во рок од 7 дена од денот на приемот на известувањето, до Комисијата за жалби по јавни набавки преку Комисијата за јавни набавки при министерството за земјоделство, шумарство и водостопанство.

### **7. ЗАДОЛЖИТЕЛНИ ЕЛЕМЕНТИ ОД ДОГОВОРОТ ЗА ЈАВНА НАБАВКА**

#### **7.1 Начин на плаќање**

Плаќањето ќе се врши само за стварно извршените работи. Стварно извршени работи се работите опишани во глава III. Технички спецификации, изведени на терен од изведувачот и потврдени од надзорот.

7.1.1 Се предвидува следниов начин на плаќање:

- аванс, не е предвиден.
- по достава на времена/конечна ситуација за извршени работи, уредно заверена и потпишана од надзорот





7.1.2 Начинот на плаќање е задолжителен. Секоја понуда која содржи начин на плаќање поинаков од оној утврден во оваа точка ќе се смета за неприфатлива и како таква ќе биде одбиена од страна на комисијата за јавни набавки.

#### **7.2 Рок и место на извршување на работите**

7.2.1 Локациите каде што ќе се извршуваат работите се наведени во техничката спецификација.

7.2.2 Економскиот оператор треба да ги изведе работите во рокот наведен во понудата кој не може да биде подолг од 3 (три) месеци односно 90 календарски денови. Секоја понуда во која се нуди рок на извршување подолг од наведениот во оваа точка ќе се смета за неприфатлива и како таква ќе биде одбиена од страна на комисијата за јавни набавки.

7.2.3 Рокот за изведба на работите може да биде продолжен само од причини кои се надвор од контрола и никако не зависат од економскиот оператор (состојба на виша сила, временски прилики во кои надзорот не дозволува изведба на работите, ограничувања за пристап и дотур на материјал до локацијата и други состојби кои не можеле да бидат предвидени при утврдувањето на рокот, а се надвор од контрола на договорниот орган и на економскиот оператор)

#### **7.3 Разлики во цена (корекција на цени)**

7.3.1 Корекција на понудените цени на предметот на договорот за јавна набавка не е дозволена.

#### **7.4 Авансно плаќање**

7.4.1 За извршување на договорот за јавна набавка на изведувачот нема да му биде исплатен аванс.

#### **7.5 Гаранција за квалитетно извршување на договорот**

7.5.1 Услов за потпишување договор со најповолниот економски оператор е обезбедување банкарска гаранција од страна на носителот на набавката за извршување на набавката во износ од 15 % од вредноста на договорот. Гаранција за навремено и квалитетно извршување на договорот му се враќа на носителот на набавката во рок од 14 дена од денот на целосното реализирање на договорот за јавна набавка.

7.5.2 Гаранцијата е во форма на банкарска гаранција, издадена од реномирана банкарска институција избрана од економскиот оператор. За договорниот орган се прифатливи сите банки.

7.5.3 Гаранцијата треба да е поднесена во оригиналната форма. Копии не се прифаќаат. Страна на договорниот орган како неприфатлива.

#### **8. ПОНИШТУВАЊЕ НА ПОСТАПКАТА**

8.1 Договорниот орган може да ја поништи постапката за доделување на договор за јавна набавка во следниве случаи:

- бројот на кандидати е понизок од минималниот број предвиден за постапките за доделување на договор за јавна набавка согласно со овој закон,
- не е поднесена ниту една прифатлива понуда,
- се поднесени прифатливи понуди кои не можат да се споредат поради различниот пристап во техничките или финансиските понуди,
- настанале непредвидени промени во буџетот на договорниот орган,
- понудувачите понудиле цени и услови за извршување на договорот за јавна набавка кои се понеповолни од реалните на пазарот,



- поради непредвидени и објективни околности се промениле потребите на договорниот орган или
- договорниот орган не може да изврши избор на најповолна понуда поради битни повреди на законот согласно со членот 210 од овој закон.

### III. ТЕХНИЧКИ СПЕЦИФИКАЦИИ

Во ова поглавје се дадена Технички опис, предмер и нацрти за замена на хидромеханичката опрема на главните цевководи во ХМС “Прилепско Поле“.

#### ТЕХНИЧКИ ОПИС НА ОПРЕМАТА

##### 1. Крилест вентил на фланши со двоен ексцентрицитет серија Ф14 Butterfly valve double eccentricity Flange Serie F14

#### СТАНДАРДИ

Фланшите да бидат изработени:	EN1092-2, ISO 7005-2
Вградбена должина:	ISO 5752 serie F14, UNI EN 558-1
Хидрауличен тест:	ISO 5208 UNI EN 12266

#### КАРАКТЕРИСТИКИ

Крилестиот вентил да биде со двоен ексцентрицитет и да затвара 100% во двата смера на движење на водата (Double floe Direction)

1. Тело изработено од нодуларен лив (дуктилно железо) заштитено со епоксиден премаз од 250микрони
2. Диск изработен од нодуларен лив (дуктилно железо) заштитено со епоксиден премаз од 250микрони
3. Осовина: Нерѓосувачки челик
4. Седло: Нерѓосувачки челик нанесено со ладно валање во телото на вентилот
5. О-ринг и заптивач: EPDM
6. Заптивни елементи: PTFE
7. Завртките и навртките: Нерѓосувачки челик

##### 2. Овални / Плоснати Затварачи

Дозволен максимален работен притисок на вентилите 16 бари

Вентилите да бидат изработени од:

**тело:** лиено железо

**поклопец:** лиено железо

**јарем:** лиено железо

**капа:** лиено железо

**затворач:** лиено железо покриен со EPDM гума, со лизгачи од полиамид

**вретено:** 13% хромиран ладно обработен челик со ковање

заптивач на вратилото со 2 О-прстени

заптивач помеѓу глава и тело: EPDM

заптивач за прав

Телото на вентил внатрешно и надворешно да биде заштитено со епоксиден премаз од 250 микрони

Да можат да се користат за водоснабдителни системи

Да бидат изработени според стандард ISO 7259



Можност за замена на заптивачот на вентилот додека е во работна состојба (под притисок) без да се затвара цевната мрежа.  
Можност за замена на затварачот (gate - EPDM) и работниот механизам, без да се вади телото на вентилот од цевната мрежа.

#### **Овален затварач**

Да бидат според стандард ISO 5752-EN 558 series F15

#### **Плоснат затварач**

Да бидат според стандард ISO 5752-EN 558 series F14

### **3. Монтажно демонтажно парче**

Монтажно демонтажно парче треба да биде составено од три фланши според ISO 7005.

Телото треба да е изработено од челик, внатрешно и надворешно премачкани со епоксидна заштита, со дебелина најмалку 250  $\mu$ m

Заптивачот треба да е изработен од EPDM.

Спојувањето и завртките треба да се изработени од поцинкуван челик

Монтажно демонтажното парче треба да има опсег +/- 25 мм

### **4. Двоглав воздушен вентил**

- Телото да е изработено од дуктилно железо
- Горната фланша да е изработена од дуктилно железо
- Поклопец да е изработено од дуктилно железо
- Заштитната мрежа да е изработена од нерѓосувачки челик
- Покривка да е изработена од нерѓосувачки челик
- Завртките да се изработени од нерѓосувачки челик
- Навртките да се изработени од нерѓосувачки челик
- Подлошките да се изработени од нерѓосувачки челик
- Пловак топката да е изработена од ABS
- Водилката на пловак-топка да е изработена од ABS
- Прстенот да е изработен од ABS
- Лежиштето за дихтунг да е изработено од ABS
- Заптивачот да е изработен од EPDM

Максимален работен притисок: 25 бари

Максимална работна температура: 90°C

Минимален работен притисок: 0,5 бари

Поврзување на фланши: според стандард EN 1092-2 и ISO 7005-2 PN16-25

Телото на Воздушниот вентил внатрешно и надворешно да биде заштитено со епоксиден премаз од 250 микрони

### **5. Фитинг со ротабилни фланши од дуктилно железо**

- Фитингот да е изработен од Дуктилно Железо со ротабилни фланши.
- Внатрешно и надворешно фитингот треба да биде заштитен од син (светло плав) епоксиден заштитен слој.

**Фитингот треба да бидат во согласност со следниве стандарди:**

Спецификација и тест методи:

2531

Фланшите да бидат изработени по:

EN 545; ISO

EN 1092-2



ШТРАНГ ШЕМА НА РАЗДЕЛНА ШАХТА Бр.1  
СИСТЕМ ЗА НАВОДНУВАЊЕ ПРИЛЕПСКО ПОЛЕ

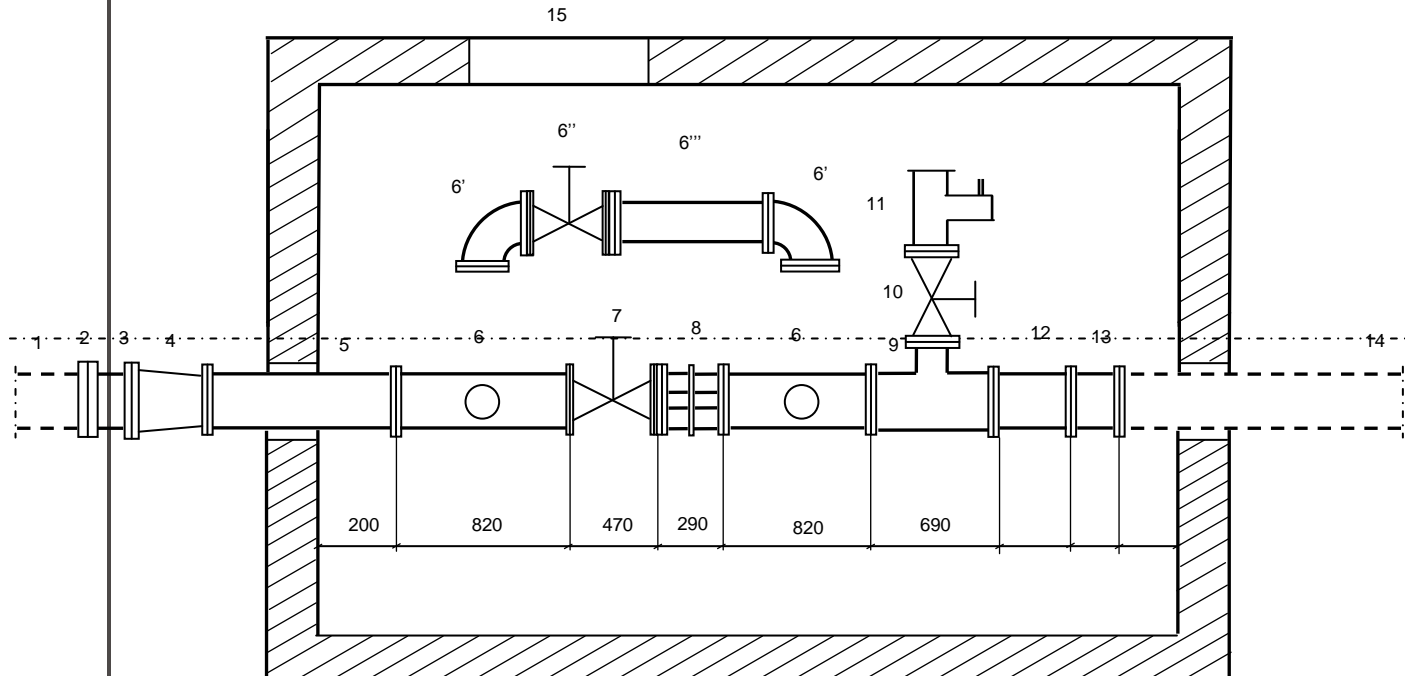

**СПЕЦИФИКАЦИЈА**

1. Постоечки цевковод АЦ DN900 PN6
2. Жибо спојка DN900 PN6
3. SSP DN900 PN10
4. FFR-комад DN900/800, L=600мм, PN10
5. FF-комад DN800, L=1000мм, PN10
6. T-комад DN800/300, K=820мм/H=585мм, PN10
- 6' Q-комад DN300/90°, T=400мм, PN10
- 6'' PZ-Плоснат затварач DN300, L=270мм, PN10
- 6''' FF-комад DN300, L=500мм, PN10
7. Крилест Вентил (Butterfly valve) DN800, L=470мм, PN10
8. MKD-Монтажно-Демонтажен комад (Dismantling joints) DN800, L=290мм, PN10
9. T-комад DN800/150, L=690мм/H=580мм, PN10
10. PZ-Плоснат затварач DN150, L=210мм, PN10
11. DVV-Двоглав воздушен вентил DN150, H=460мм, PN10
12. SSP DN800 PN10
13. Жибо спојка DN800 PN6
14. Постоечки цевковод АЦ DN800 PN6
15. Капак за шахта REXEL Ф600 D400 EN124



ШТРАНГ ШЕМА НА РАЗДЕЛНА ШАХТА Бр.2  
СИСТЕМ ЗА НАВОДНУВАЊЕ ПРИЛЕПСКО ПОЛЕ

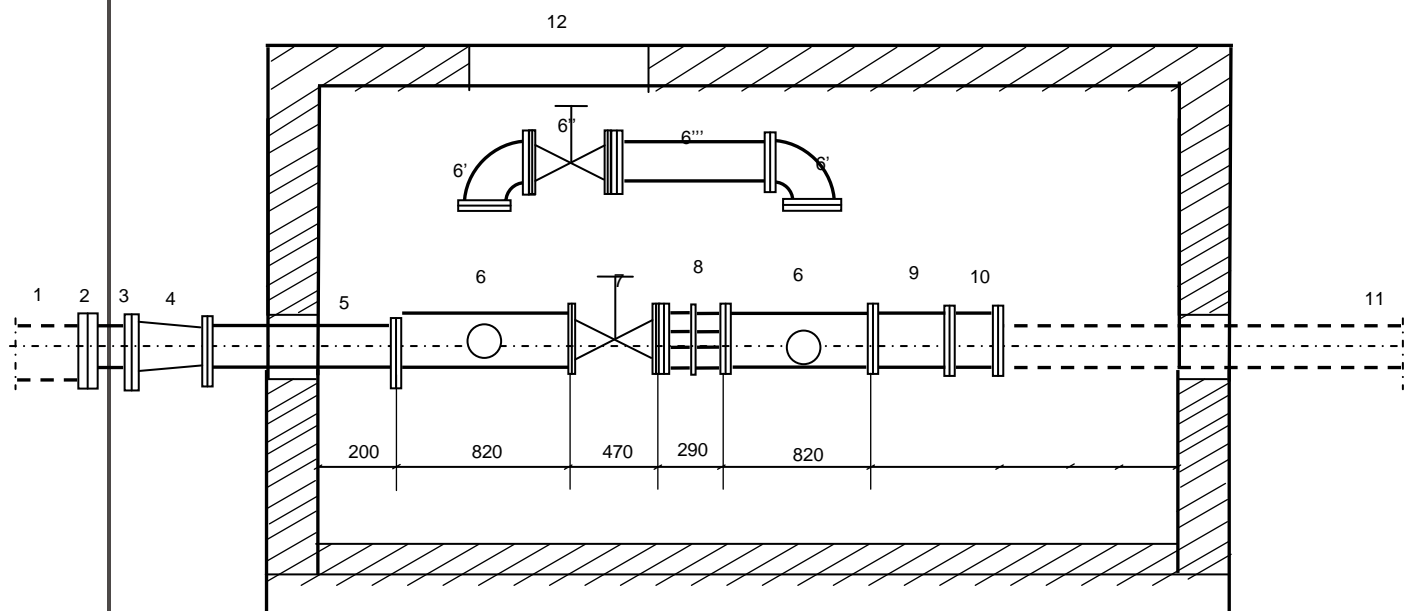

**СПЕЦИФИКАЦИЈА**

16. Постоечки цевковод АЦ 900 PN6
17. Жибо спојка DN900 PN6
18. SSP DN900 PN10
19. FFR-комад DN900/800, L=600мм, PN10
20. FF-комад DN800, L=1000мм, PN10
21. Т-комад DN800/300, L=820мм/H=585мм, PN10
- 6" Q-комад DN300/90°, τ=400мм, PN10
- 6" PZ-Плоснат затварач DN300, L=270мм, PN10
- 6" FF-комад DN300, L=500мм, PN10
22. Крилест Вентил (Butterfly valve) DN800, L=470мм, PN10
23. MDK-Монтажно-Демонтажен комад (Dismantling joints) DN800, L=290мм, PN10
24. SSP DN800 PN10
25. Жибо спојка DN800 PN6
26. Постоечки цевковод АЦ DN800 PN6
27. Капак за шахта Ф600 D400 EN124



#### IV. МОДЕЛ НА ДОГОВОР



Република Македонија  
МИНИСТЕРСТВО ЗА ЗЕМЈОДЕЛСТВО,  
ШУМАРСТВО И ВОДОСТОПАНСТВО

Бр. \_\_\_\_\_  
\_\_\_\_\_.2010 год.  
Скопје

### ДОГОВОР

#### ЗА ЗАМЕНА НА ХИДРОМЕХАНИЧКАТА ОПРЕМА НА ГЛАВНИТЕ ЦЕВКОВОДИ ВО ХМС "ПРИЛЕПСКО ПОЛЕ"

##### Склучен помеѓу:

1. Министерство за земјоделство, шумарство и водостопанство, со адреса: Јуриј Гагарин 15 - Скопје, Република Македонија, застапувано од министерот Љупчо Димовски (во понатамошниот текст **Набавувач**) од една страна,  
и

2. \_\_\_\_\_ (назив, адреса, седиште и држава) застапуван(о) од \_\_\_\_\_ (во понатамошниот текст Носител на набавката - **Изведувач**) од друга страна.

#### II. ДЕФИНИЦИИ

##### Член 1

За целите на овој Договор, одделни поими и изрази употребени во овој Договор, доколку поинаку не се дефинирани во некоја од одредбите, го имаат следното значење:

- 1) "**Набавувач**" - е субјект дефиниран во член 1 од Законот за јавните набавки.
- 2) "**Изведувач**" - е носител на набавката - домашно или странско правно или физичко лице.
- 3) "**Работи**" се сите или дел од активностите специфицирани во делот предмер-пресметка, кои што Изведувачот ги обавува со цел извршување на предметот на набавката.
- 4) "**Договорна цена**" е цената која ја побарува Понудувачот како што е утврдено во овој Договор, вклучувајќи го и евентуалниот попуст што го дал Понудувачот.
- 5) "**Подизведувач**" е домашно или странско правно или физичко лице, кое треба да достави кој било дел од стоките или да изврши кој било дел од сродните услуги преку поддоговор склучен со Понудувачот.

#### III. ПРЕДМЕТ НА ДОГОВОРОТ

##### Член 2

Предмет на овој Договор е замена на хидромеханичката опрема на главните цевководи во ХМС "Прилепско Поле".

#### IV. ЈАЗИК НА ДОГОВОРОТ

##### Член 3

Јазик на Договорот и на другите документи кои претставуваат составен дел на Договорот е Македонскиот јазик. Јазик на целата комуникација во писмена форма помеѓу договорните страни е на македонски јазик.



## V. ВРЕДНОСТ НА ДОГОВОРОТ

### Член 4

Вкупната цена на работите изнесува \_\_\_\_\_ денари.

Во вкупната цена на јавната набавка е засметана вредноста на сите работи што треба да се извршат за **замена на хидромеханичката опрема на главните цевководи во ХМС “Прилепско Поле”**, вклучително и сите плаќања за царина и данокот на додадена вредност како и дадениот попуст.

## VI. ВРЕМЕТРАЕЊЕ НА ДОГОВОРОТ

### Член 5

Договорот се склучува на определено време за период од денот на склучувањето до истекот на гарантниот период.

Гарантниот период изнесува една година по изведбата на работите односно по добивање на потврда од страна на надзорот дека работите се завршени.

## VII. ГАРАНЦИЈА ЗА ИЗВРШУВАЊЕ НА ДОГОВОРОТ

### Член 6

Навременото и квалитетно извршување на Договорот, Добавувачот го гарантира со доставување безусловна банкарска гаранција од банка прифатлива за набавувачот.

Висината на банкарската гаранција изнесува **15 %** од вредноста на договорот.

Гаранцијата се наплаќа во следните случаи:

- доколку изведувачот не го почитува договорениот рок за изведба на работите и не ги изведе работите во предвидениот рок, а при тоа нема прифатливо оправдување од страна на надзорот
- во случај на несовпаѓање на техничките и квалитативните карактеристики на изведените работи, верификувано од независна институција за контрола на квалитетот
- во случај на раскинување на Договорот по вина на изведувачот
- не ги одстранил дефектите и за време на траење на гарантниот период

Гаранцијата за навремено и квалитетно извршување на договорот му се враќа на носителот на набавката во рок од 14 дена од денот на целосното реализирање на работите, кое се потврдува со издавање на потврда од Надзорниот орган за квалитетно завршување на работите и по обем според техничката спецификација од Договорот.

## VIII. ДИНАМИКА И НАЧИН НА ИЗВЕДБА НА РАБОТИТЕ

### Член 7

Изведувачот е должен да ги изведе работите во рокот што го понудил во понудата. Во наведениот рок треба да бидат завршени вкупните работи предвидени во техничката спецификација.

## IX. ДОГОВОРНА КАЗНА ЗА ЗАДОЦНУВАЊЕ ИЛИ НЕИСПОЛНУВАЊЕ НА ДОГОВОРОТ

### Член 8

Во случај на доцнење на изведбата на работите од страна на изведувачот, Набавувачот има право на надомест на штета и договорна казна - пенали.

Договорната казна се определува во висина на **0,1 %** од вредноста на неизведените работи за секоја започната недела за првите две недели.

Во случај на доцнење на изведбата повеќе од еден месец, Набавувачот има право по предходно доставено писмено известување до изведувачот, да го



раскине Договорот и да ја наплати гаранцијата за извршување на договорот

#### **X. ИЗГОТВУВАЊЕ И ДОСТАВУВАЊЕ НА ФАКТУРАТА/СИТУАЦИЈА ЗА НАПЛАТА**

##### **Член 9**

- При изготвувањето на ситуацијата, изведувачот е должен да ги наведе изведените работи до датумот на подготовка на пресметката, а количините што ги прикажува да бидат потврдени од надзорниот орган.

#### **XI. РАЗЛИКИ ВО ЦЕНА ( корекција на цени )**

##### **Член 10**

Не се предвидува промена на цената, односно набавката на работите од член 2 од овој договор е со фиксни цени.

#### **XII. КВАНТИТАТИВНА И КВАЛИТАТИВНА КОНТРОЛА**

##### **Член 11**

Потврдата за количините на изведените работи и за квалитетот на изведбата значи потпишана градежна книга и потпишана ситуација од страна на надзорниот орган.

#### **XIII. ВИША СИЛА**

##### **Член 12**

Двете страни на овој Договор се согласни ниту една договорна страна да не биде одговорна кон друга за губиток, повреда или неизвршување на одредбите од овој Договор кои се предизвикани од виша сила.

Под виша сила се подразбира се она што е регулирано со Закон за Облигациони односи.

Договорните страни се обврзуваат писмено да ја известат другата договорна страна, во случај на стапување на виша сила во дејство и ќе договорот нови услови за исполнување или раскинување на Договорот.

#### **XIV. ГАРАНТЕН ПЕРИОД И СЕРВИСИРАЊЕ**

##### **Член 13**

Изведувачот на работите за **замена на хидромеханичката опрема на главните цевководи во ХМС “Прилепско Поле“**, предмет на овој Договор, се обврзува без надомест навремено да ги одстрани сите технички недостатоци.

Трошоците за одржување и одстранување на недостатоците во гарантниот период, паѓаат на товар на Изведувачот.

#### **XV. ОБЕШТЕТУВАЊЕ**

##### **Член 14**

Изведувачот е должен да му ја надомести штетата предизвикана поради неисправност или недостатоци на изведбата согласно Законот за облигациони односи и Законот за заштита на потрошувачи.

#### **XVI. РЕШАВАЊЕ НА СПОРОВИ**

##### **Член 15**

Сите евентуални спорови и недоразбирања кои би произлегле од овој Договор, договорните страни ќе ги решаваат во духот на добрите деловни обичаи со меѓусебно договарање.

Доколку тоа не даде резултат во рок од 10 (десет) дена, спорот ќе се решава пред арбитражна комисија која ќе ја сочинуваат 3 (три) члена и тоа по 1 (еден) од двете договорни страни, а третиот член ќе го одберат заеднички од редот на арбитражите на Арбитражниот суд при Стопанска Комора на Република Македонија.





**Член 16**

Доколку Арбитражната Комисија не даде обострано прифатливо решение сите евентуални спорови ќе ги решава надлежниот суд во Скопје.

**XVII. РАСКИНУВАЊЕ НА ДОГОВОРОТ**

**Член 17**

Кога една од договорните страни нема да ја исполни својата обврска другата договорна страна може да бара исполнување на обврската или да го раскине договорот.

Договорната страна која поради неисполнување на договорните обврски го раскинува договорот должна е тоа да и го соопшти на другата договорна страна без одлагање, по писмен пат.

Доколку Договорот се раскине пред истекот на рокот определен во член 4 од овој Договор по вина на Изведувачот, Набавувачот веднаш ќе ја реализира банкарската гаранција за навремено и квалитетно извршување која Понудувачот ја доставил.

**XVIII. КОРУПЦИСКО ИЛИ ИЗМАМНИЧКО ОДНЕСУВАЊЕ**

**Член 18**

Договорните страни се согласни да ги применат највисоките стандарди за етичко и законито однесување за време на реализација на овој Договор.

**XIX. ПРИМЕНЛИВ ЗАКОН**

**Член 19**

За се што не е регулирано со овој договор ќе се применуваат одредбите од Законот за облигациони односи и позитивните законски прописи во Република Македонија.

**XX. ЗАВРШНИ ОДРЕДБИ**

**Член 20**

Измени и дополнителности на Договорот можат да се вршат со заедничка согласност на договорните страни по писмен пат.

Договорот може да се менува со Анекс-Договор само во согласност со одредбите на Законот за јавни набавки и тендерската документација.

**Член 21**

Овој Договор е склучен во 6 (шест) истоветни примероци од кои 4 (четири) за Набавувачот и 2 (два) за Добавувачот.

**НАБАВУВАЧ,**

**ИЗВЕДУВАЧ,**

Министерство за земјоделство,  
шумарство и водостопанство  
Министер  
Љупчо Димовски

**НАПОМЕНА:**

1. Овластено лице на понудувачот треба да го потпише, парафира понудениот модел на договорот со што формално потврдува дека ги прифаќа задолжителните одредби од договорот за јавна набавка.
2. Договорниот орган го задржува правото за изврши измена на приложениот модел договор.



## V. ОБРАЗЕЦ НА ПОНУДА

(се става меморандум на понудувачот  
архивски број и датум)

Врз основа на огласот број 26-\_\_\_\_\_/2/2010 објавен од страна на Министерство за земјоделство, шумарство и водостопанство, за доделување на договор за јавна набавка за замена на хидромеханичката опрема на главните цевководи во ХМС “Прилепско Поле“ со Отворена постапка, и на тендерската документација која ја подигнавме од договорниот орган, ја поднесуваме следнава:

### П О Н У Д А

#### V.1. ОПШТ ДЕЛ

V.1.1. Име (назив) на понудувачот: \_\_\_\_\_

V.1.2. Контакт информации

Адреса: \_\_\_\_\_

– Телефон: \_\_\_\_\_

– Факс: \_\_\_\_\_

– Е-пошта: \_\_\_\_\_

– Лице за контакт: \_\_\_\_\_

V.1.3. Одговорно лице: \_\_\_\_\_

V.1.4. а) Даночен број: \_\_\_\_\_

б) Жиро сметка: \_\_\_\_\_

V.1.5. Согласно сме да ја дадеме оваа понуда за предметот на договорот за јавна набавка согласно со предмерните количини и спецификациите дадени во техничката спецификација, упатствата за понудувачите и условите од тендерските документи.

V.1.6. Со поднесување на оваа понуда, во целост ги прифаќаме условите предвидени во огласот и тендерската документација и не го оспоруваме Вашето право да ја поништите постапката за доделување на договор за јавна набавка согласно со член 169 од Законот за јавните набавки.



## V.2. ТЕХНИЧКА И ФИНАНСИСКА ПОНУДА

Описот на работите и спецификацијата се дадени во посебен дел од тендерските документи каде што се прикажани вкупните количини, единечните и вкупните цени и вкупната цена со данок на додадена вредност.

### V.2.1. Техничка понуда

---

---

---

---

---

---

### V.2.2. Финансиска понуда

Според тоа, вкупната цена на нашата понуда, вклучувајќи ги сите трошоци и попусти, без ДДВ, изнесува:

\_\_\_\_\_ (со бројки)

( \_\_\_\_\_ ) (со букви) денари.

Вкупниот износ на ДДВ изнесува \_\_\_\_\_.

Вкупниот износ на понудата со ДДВ изнесува \_\_\_\_\_ (со бројки)  
денари \_\_\_\_\_ (со букви)

V.2.3. Време на реализација на набавката \_\_\_\_\_ (со бројки)

\_\_\_\_\_ (со букви) календарски денови





ПРЕДМЕР НА РАБОТИТЕ

Ред.б р.	ОПИС	Ед. мерка	кол	Единечна цена (денари)	Вкупна цена (денари)
	<b>А.Разделна шахта бр.1</b>				
<b>I</b>	<b>Демонтажни работи</b>				
1	Демонтажа на постојна опрема	пауш.	1		
<b>II</b>	<b>Монтажни работи</b>				
	<b>Набавка, транспорт и монтажа на:</b>				
1	Крилест вентил на фланши серија F14 DN800 PN10	пар.	1		
2	MDP-Монтажно демонтажно парче DN800 PN10	пар.	1		
3	Плоснат затварач серија F14 DN300 PN10	пар.	1		
4	Плоснат затворач серија F14 DN150 PN10	пар.	1		
5	Воздушен вентил-двоглав DN150 PN10	пар.	1		
6	T-парче DN 800/300, PN10, L=820/H=585mm	пар.	2		
7	T-парче DN 800/150, PN10, L=690/H=580mm	пар.	1		
8	FF-парче DN 800/1000, PN10	пар.	1		
9	FFR-парче DN 900/800, PN10, L=600mm	пар.	1		
10	Q-парче DN 300/90°, PN10	пар.	2		
11	FF-парче+B14 DN 300/500, PN10	пар.	1		
				<b>ВКУПНО А</b>	



Ред.б р.	ОПИС	Ед. мерка	кол	Единечна цена (денари)	Вкупна цена (денари)
	<b>Б.Разделна шахта бр.2</b>				
<b>I</b>	<b>Демонтажни работи</b>				
1	Демонтажа на постојна опрема	пауш.	1		
<b>II</b>	<b>Монтажни работи</b>				
	<b>Набавка, транспорт и монтажа на:</b>				
1	Крилест вентил на фланши серија F14 DN800 PN10	пар.	1		
2	MDP-Монтажно демонтажно парче PN10 DN800	пар.	1		
3	Плоснат затварач серија F14 DN300 PN10	пар.	1		
4	Плоснат затварач серија F14 DN150 PN10	пар.	1		
5	T-парче DN 800/300, PN10, L=820/H=585mm	пар.	2		
6	FF-парче DN 800/1000, PN10	пар.	1		
7	FFR-парче DN 900/800, PN10, L=600mm	пар.	1		
8	Q-парче DN 300/90°, PN10	пар.	2		
9	FF-парче DN 300/500, PN10	пар.	1		
				<b>ВКУПНО Б:</b>	
				<b>ВКУПНО А+Б</b>	
				<b>ДДВ 18%</b>	
				<b>СЕ ВКУПНО</b>	

Место и датум

Одговорно лице

(потпис и печат)